

Endwagen A+B / top car A+B / Voiture pilote A+B / 车头A+B

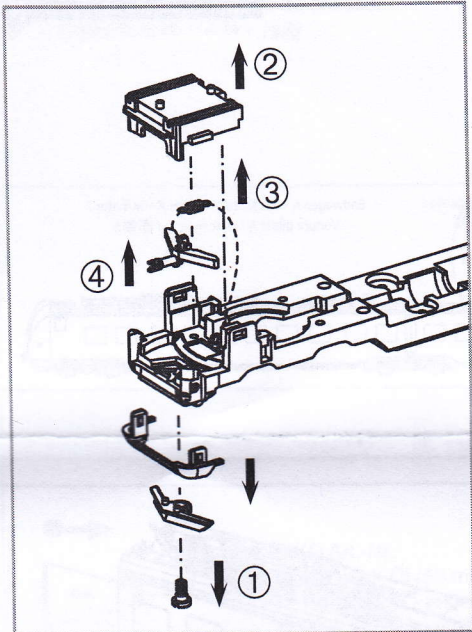

Endwagen A/B + Mittelwg. ohne Panto. /  
End Car A/B + Middle Car w/o pantograph /  
Voitur pilote A/B + Voiture voyageurs sans pantographe /  
A/B + 车厢不带天线

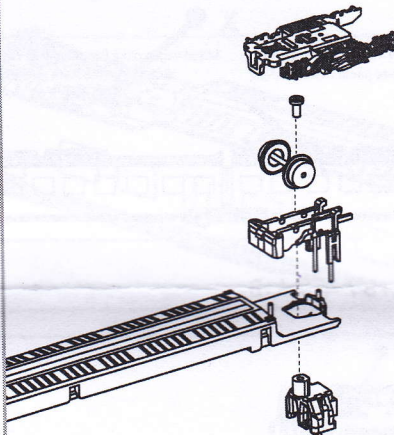

Haftreifenwechsel  
Change the Traction Tyres  
Remplacer bandages  
更换胶胎

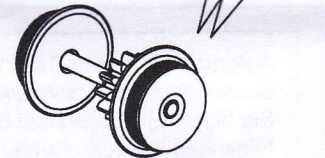

Zurüstbauteil:  
Extension / Détaillage et accessoires supplémentaires /  
功能扩展

Teil entfällt bei Doppeltraktion /  
Part is cancelled with two multiple units /  
La partie est annulée avec deux  
unités multiples /  
连接两个动力车组时取消该零件。

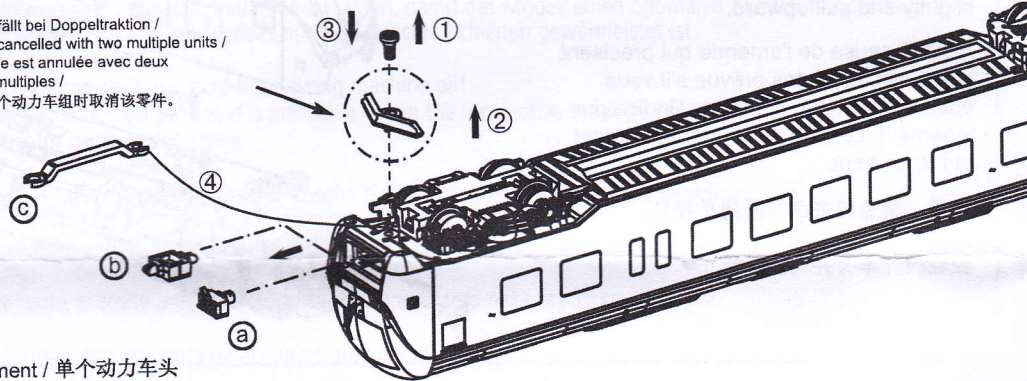

- a) Triebzug einzeln /  
multiple unit / multiple unit individuellement / 单个动力车头
- b) Doppeltraktion, (R<sub>2min</sub> = 480 mm) /  
two multiple units / deux unités multiples / 两个动力车头
- c) Doppeltraktion, (R<sub>min</sub> = 358 mm) /  
two multiple units / deux unités multiples / 两个动力车头

Radsatzwechsel Endwagen A/B vorn  
Change the Wheelset End Car A/B front  
Remplacer Essieux Voiture pilote A/B, avant  
更换前后轮组A/B

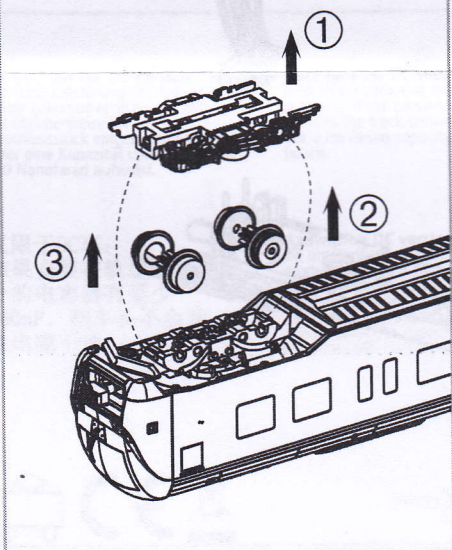

Radsatzwechsel Endwagen A/B hinten +  
Mittelwagen ohne Pantograph /  
Change the Wheelset End Car A/B back +  
Middle Car w/o pantograph /  
Remplacer Essieux Voitur pilote A/B, arrière +  
Voiture voyageurs sans pantographe /  
更换前后轮组A/B + 车厢不带天线

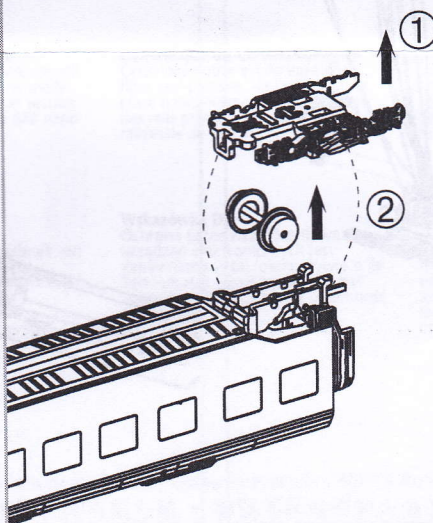

Radsatzwechsel Mittelwagen mit+ohne Panto. /  
Change the Wheelset Middle Car w+w/o panto. /  
Remplacer Essieux Voiture voyageurs  
avec+sans pantographe /  
更换前后轮组车厢

