

Wagen VT / Car VT / Voiture VT / 车头VT

Decodereinbau # 46121:

Installing Decoder /
Installation decodeur /
安装/更换解码器

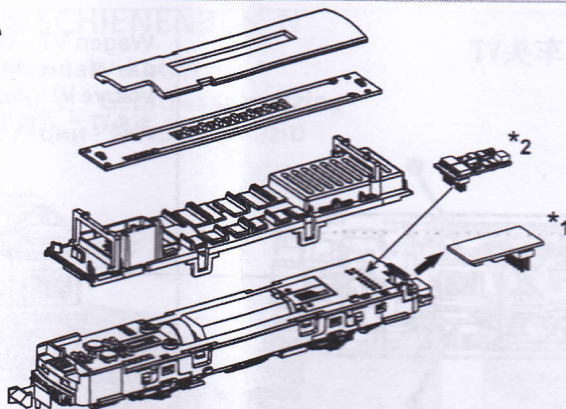

*2 PIKO # 46121 Decoder PluX16
(decoder/decodeur/解码器)

Nicht enthalten!
Non inclus!
Not included!
不包括

*1 Bitte Brückenstecker aufbewahren!
Please save the DC Bridge!
Conserver précieusement le
cache-prise de l'interface digitale!
请保留DC插板!

Wagen VT / Car VT / Voiture VT / 车头VT

wahlweise Schürze oder Kupplung möglich
optional apron or coupling possible /
bandeau optionnel ou le couplage possible /
可供选择的挂钩或者挂钩座

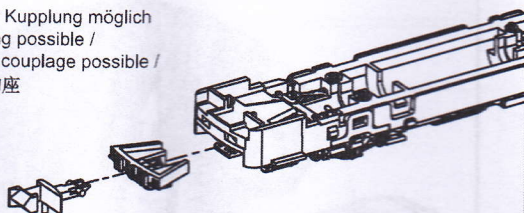

Wagen VS / Car VS / Voiture VS / 车头VS

wahlweise Schürze oder Kupplung möglich
optional apron or coupling possible /
bandeau optionnel ou le couplage possible /
可供选择的挂钩或者挂钩座

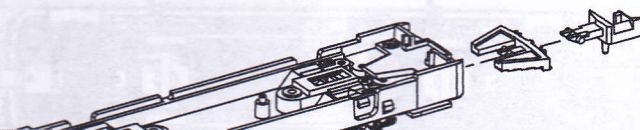

Wagen VT / Car VT / Voiture VT / 车头VT

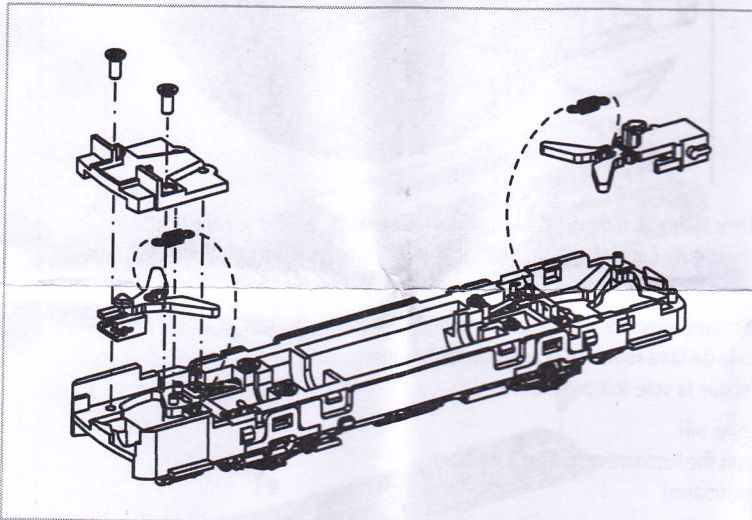

Wagen VS / Car VS / Voiture VS / 车头VS

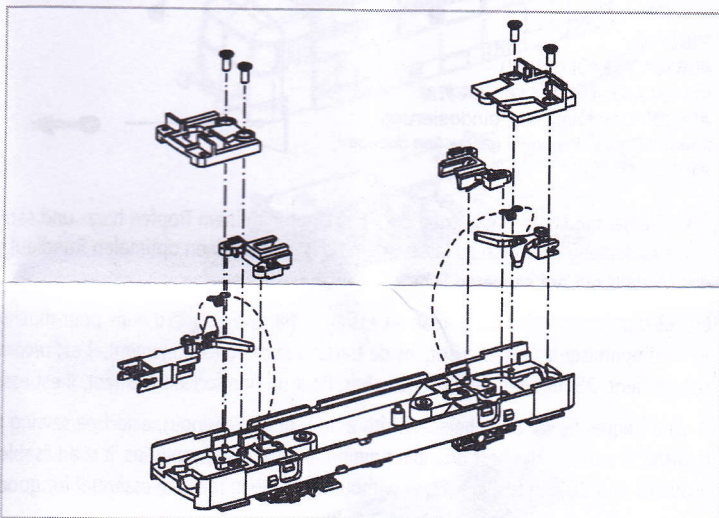

Wagen VT / Car VT / Voiture VT / 车头VT

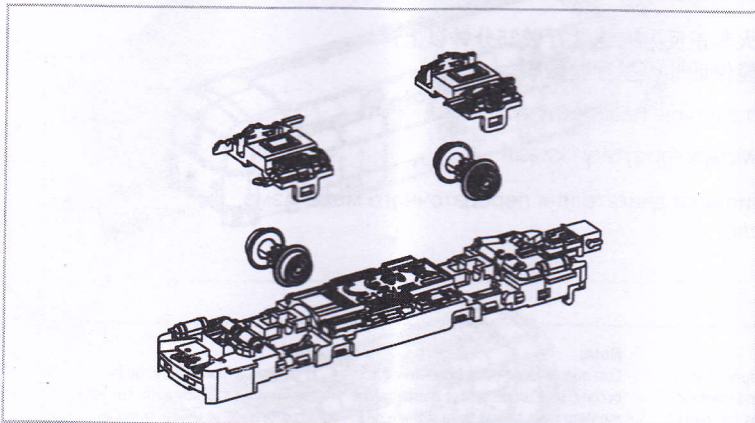

Wagen VS / Car VS / Voiture VS / 车头VS

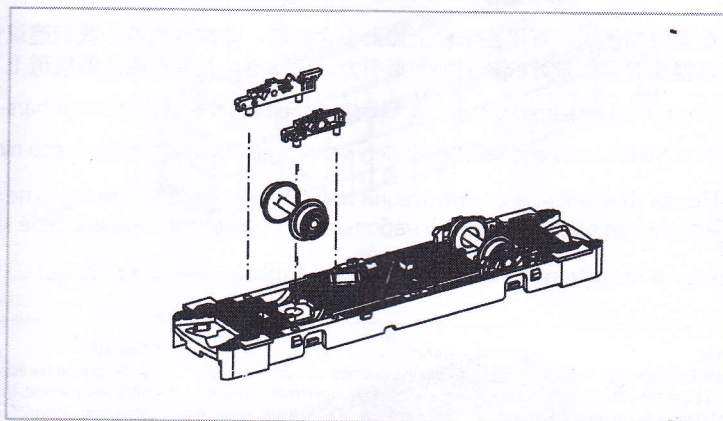

Wagen VT / Car VT / Voiture VT / 车头VT

Haftreifenwechsel
Change the Traction Tyres
Remplacer bandages
更换胶胎

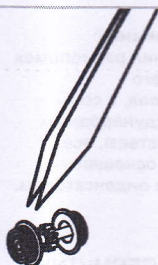

Wagen VT / Car VT / Voiture VT / 车头VT

Sollten bei Solofahrten beim Triebwagen VT Kontaktprobleme auftreten, dann kann der Radsatz mit Haftreifen gegen den beiliegenden Radsatz ohne Haftreifen ausgetauscht werden.

If you encounter solo in the railcar VT contact problems, then the drive shaft can be replaced with traction tires against the enclosed axis without traction tires.

Si vous rencontrez solo dans les problèmes de contact de VT, puis l'arbre d'entraînement peut être remplacé par des pneus de traction contre l'axe clos sans pneus de traction.

如果遇到接触不良问题, 请更换上有胶胎的轮轴, 而不用不带胶胎的轮轴。